

# ENSEMBLE VARIATEUR DE PUISSANCE 2 MOTEURS / POWER CONTROL KIT FOR 2 MOTORS # VSCD4W

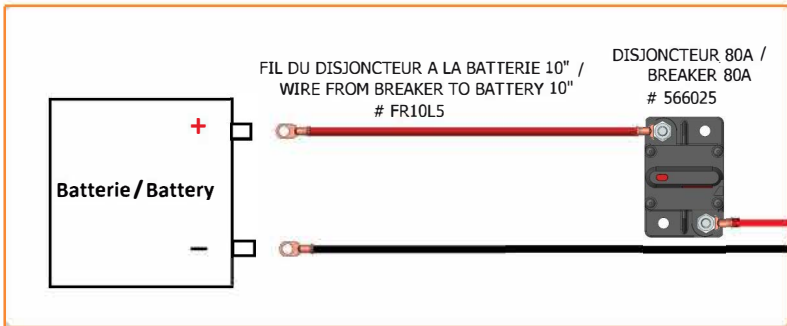

HABITACLE / IN-CAB

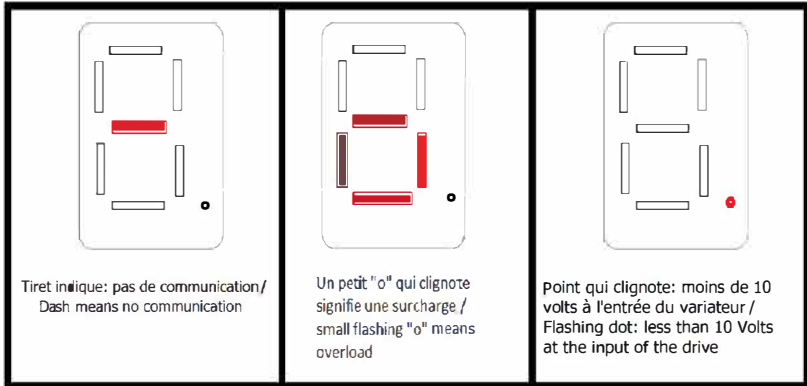

SOUS LE CAPOT / UNDER THE HOOD

**Avertissement**  
Toujours désengager  
le disjoncteur avant de  
brancher/débrancher  
les fils ou d'effectuer  
tous travaux électriques  
sur le véhicule.  
Le non-respect de cette  
consigne annulera la  
garantie.

**Warning**  
Always disengage  
breaker before you  
plug/unplug wires or  
do any electrical work  
on vehicle.  
Failure to respect  
these directives will  
void any warranty.

FIL RELIANT LE VARIATEUR À LA TÉLÉCOMMANDE 300" /  
CABLE FROM DRIVE TO REMOTE 300"  
# C300JP

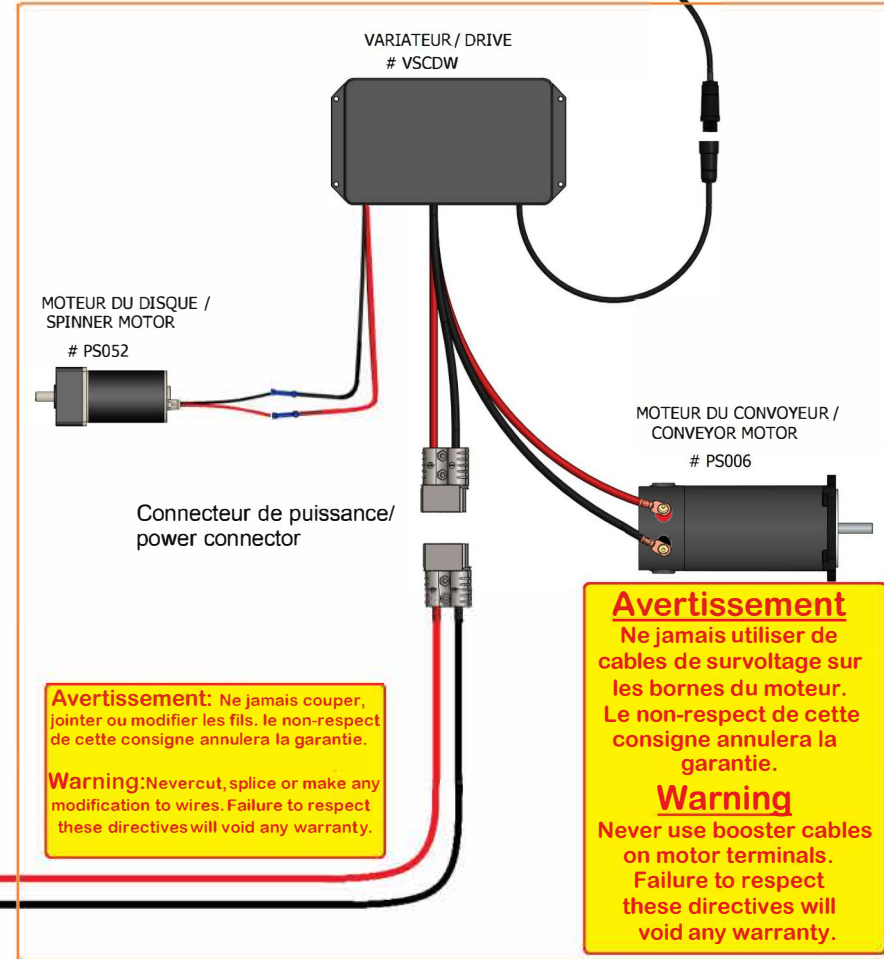

ARRIÈRE DE L'ÉPANDEUR / REAR OF THE SPREADER